



Sonogenic



SHS-500 使用说明书

使用本乐器之前，
务必阅读第5-7页上的“注意事项”。





仅适用于海拔2000m以下地区安全使用。

2000m 以下 海拔 2000m 以下 地区 安全 使用。

此 符号 仅 适用于 海拔 2000m 以下 地区 安全 使用。

دېگىز يۈزىدىن 2000 مېتىر ئۆۋەن رايونلاردا بىخەتەر ئىشلەتكىلى بولىدۇ

Dan hab yungh youq gijh digih haijbaz 2 000m doxroengz haen ancienz sawjyungh.

(ccc_sea_level_01)

这个符号位于本机的背部或底部。

此 符号 仅 适用于 海拔 2000m 以下 地区 安全 使用。

此 符号 仅 适用于 海拔 2000m 以下 地区 安全 使用。

بۇ بەلگە مۇشۇ ماشىنىنىڭ دۈمبە قىسمىغا ياكى تەڭ قىسمىغا جايلاشتۇرىلىدۇ.

Aen mai de veh youq laeng gei roxnaeuz daix gei.

产品中有害物质的名称及含量

部件名称	有害物质					
	铅 (Pb)	汞 (Hg)	镉 (Cd)	六价铬 (Cr(VI))	多溴联苯 (PBB)	多溴二苯醚 (PBDE)
印刷线路板	×	○	○	○	○	○
电源适配器	×	○	○	○	○	○

本表格依据 SJ/T 11364 的规定编制。

- ：表示该有害物质在该部件所有均质材料中的含量均在 GB/T 26572 规定的限量要求以下。
- ×：表示该有害物质至少在该部件的某一均质材料中的含量超出 GB/T 26572 规定的限量要求。



此标识适用于在中华人民共和国销售的电器电子产品。标识中间的数字为环保使用期限的年数。

保护环境

如果需要废弃设备（及电池）时，请与本地相关机构联系，获取正确的废弃方法。请勿将设备（及电池）随意丢弃或作为生活垃圾处理。

注意事项

请在操作使用前，首先仔细阅读下述内容

请将本说明书存放在安全且便于取阅的地方，以便将来随时参阅。

关于 AC 电源适配器



警告

- 本 AC 电源适配器专为 Yamaha 电子乐器设计。请勿用作其它用途。
- 仅限室内使用。请勿在潮湿环境中使用。



注意

- 安装设置时，请确认 AC 电源插座伸手可及。如果发生问题或者故障，请立即断开本乐器的电源开关，并从电源插座中拔下 AC 电源适配器。当 AC 电源适配器连接到 AC 电源插座时，切记即使关闭电源开关，仍有微量电流。当长时间不使用本乐器时，请务必将电源线从壁式 AC 电源插座中拔出。

关于乐器



警告

为了避免因触电、短路、损伤、火灾或其它危险可能导致的严重受伤甚至死亡，请务必遵守下列基本注意事项。这些注意事项包括但不限于下列情况：

电源 / AC 电源适配器

- 请勿将电源线放置在取暖器或暖气片附近。此外，不要过分弯折、损伤电源线，或在其上加压重物。
- 只能使用本乐器所规定的额定电压。所要求的电压被印在本乐器的铭牌上。
- 只能使用规定的适配器（第 34 页）。使用不适当的适配器可能会损坏乐器或使乐器过热。
- 定期检查电插头，擦除插头上积起来的脏物或灰尘。

请勿打开

- 本乐器不含任何用户可自行修理的零件。请勿打开本乐器或试图拆卸其内部零件或进行任何方式的改造。若出现异常，请立即停止使用，并请有资质的 Yamaha 维修人员进行检修。

关于潮湿的警告

- 请勿让本乐器淋雨或在水附近及潮湿环境中使用，或将盛有液体的容器（如花瓶、瓶子或玻璃杯）放在其上，否则可能会导致液体溅入任何开口。如果任何液体如水渗入本乐器，请立即切断电源并从 AC 电源插座拔下电源线。然后请有资质的 Yamaha 维修人员对设备进行检修。
- 切勿用湿手插拔电源线插头。

火警

- 请勿在乐器上放置燃烧着的物体，比如蜡烛。燃烧的物体可能会倾倒并引发火灾。

电池

- 请遵照以下注意事项。否则，可能会导致爆炸、火灾、过热或电池液泄漏。
 - 切勿玩弄或拆卸电池。
 - 请勿将电池丢弃到火中。
 - 请勿试图对非充电电池进行充电。
 - 请使电池远离项链、发夹、硬币和钥匙等金属物件。
 - 只能使用规定的电池类型（第 34 页）。
 - 请使用相同类型、相同型号以及由相同厂商生产的新电池。
 - 装入电池时，请务必使其正负极与 +/- 极标记保持一致。
 - 当电池用尽，或者长时间未使用本乐器，请从本乐器中取出电池。
 - 使用镍氢电池时，请遵照电池附带的使用说明。在充电时，请务必只使用规定的充电设备。
- 请将电池放置在小孩够不到的地方以免其误吞。
- 万一电池发生泄漏，请勿接触泄漏的电解液。万一电解液进入眼睛、嘴，或接触到皮肤，请立即用水冲洗并去看医生。电解液具有腐蚀性，可能致视力丧失或化学灼伤。

当意识到任何异常情况时

- 当出现以下任何一种问题时，请立即关闭电源开关并从电源插座中拔出电源线插头。（如果正在使用电池，请从乐器中取出所有电池。）然后请 Yamaha 维修人员进行检修。
 - 电源线或插头出现磨损或损坏。
 - 散发出异常气味或冒烟。
 - 一些物体掉入乐器中。
 - 使用乐器过程中声音突然中断。



为了避免您或周围他人可能发生的人身伤害、乐器或财产损失，请务必遵守下列基本注意事项。这些注意事项包括但不限于下列情况：

电源 / AC 电源适配器

- 不要用多路连接器把乐器连接到电源插座上。否则会降低声音质量，或者可能使插座过热。
- 当从本乐器或电源插座中拔出电源线插头时，请务必抓住插头而不是电源线。直接拽拉电源线可能会导致损坏。
- 长时间不使用乐器时，或者在雷电风暴期间，从插座上拔下电插头。

安放位置

- 请勿将本乐器放在不稳定的地方，否则可能会导致突然翻倒。
- 搬动乐器之前，请务必拔出所有的连接电缆，以防止损坏电缆或绊倒他人造成人身伤害。
- 设置本产品时，请确认要使用的 AC 电源插座伸手可及。如果发生问题或者故障，请立即断开电源开关并从电源插座中拔下插头。即使关闭了电源开关，仍有极少量的电流流向本产品。预计长时间不使用本产品时，请务必将电源线从 AC 电源插座拔出。

连接

- 将本乐器连接到其它电子设备之前，请关闭所有设备的电源开关。在打开或关闭所有设备的电源开关之前，请将所有音量都调到最小。
- 务必将所有元件的音量调到最小值，并且在演奏乐器时逐渐提高音量，以达到理想的听觉感受。

小心操作

- 请勿在乐器的间隙中插入手指或手。
- 请勿在面板或键盘上的间隙内插入或掉落纸张、金属或其他物体。否则可能会对您或他人造成人身伤害、对设备或其它财物造成损坏，或造成操作故障。
- 请勿将身体压在本乐器上或在其上放置重物，操作按钮、开关或插口时要避免过分用力。
- 请勿长时间持续在很高或不舒服的音量水平使用本乐器 / 设备或耳机，否则可能会造成永久性听力损害。若发生任何听力损害或耳鸣，请去看医生。
- 使用背带时，请确保背带牢固地安装在乐器上。

- 请勿用背带提起乐器。这可能会对乐器造成严重的伤害或损坏。
- 请勿以粗暴的方式对待乐器，比如摇摆乐器等方式。乐器上的背带可能会脱落并造成意外事故，如乐器掉落或伤害附近的人。

对于由于不正当使用或擅自改造本乐器所造成的损失、数据丢失或破坏，Yamaha 不负任何责任。

当不使用本乐器时，请务必关闭其电源。

即使当 [⏻]（待机 / 开机）开关处在待机状态（显示屏关闭）时，仍有极少量的电流流向本乐器。

当长时间不使用本乐器时，请务必从壁式 AC 插座上拔下电源线。

请务必根据当地的规定处理废弃的电池。

本产品的型号、序列号、电源要求等规格可能标在铭牌上或铭牌附近，铭牌位于本机底部。请将该序列号填写到下方的横线上，并妥善保存本说明书，以便在产品被盗时作为永久购买凭证使用。

型号名称

序列号

(bottom_zh_01)

须知

为避免本产品、数据或其它部件可能受到的损坏，请注意下列事项。

■ 操作处理

- 请勿在电视机、收音机、立体声设备、移动电话或其它电子设备附近使用本乐器。否则，本乐器、电视机或收音机可能会产生噪声。本乐器连接iPad、iPhone或iPod touch使用其中的应用时，我们建议将设备上“飞行模式”设置为“打开”，以避免因通讯信号造成的噪音。
- 请勿将本乐器置于灰尘过多、摇晃较强或极寒极热的场所（如长时间置于直射的日光下、取暖器附近或轿车内），以防止产品面板变形而导致内部元件损坏或运行不稳定。（已确认的操作温度范围：5°-40°C或41°-104°F。）
- 请勿在本乐器上放乙烯、塑料或橡胶物体，否则可能使面板或键盘脱色。

■ 维护保养

- 清洁本乐器时，请使用柔软干燥的布。请勿使用涂料稀释剂、溶剂、酒精、清洁剂或浸有化学物质的抹布。

■ 保存数据

- 本乐器的某些数据在电源关闭时会被保留（第31页）。但是，已保存的数据也可能由于某些故障、操作失误等丢失。

信息

■ 关于版权

- 除个人使用外，严禁复制作为商品的音乐作品数据，包括但不限于MIDI数据和/或音频数据。

- 对于本产品中的附带及捆绑内容，Yamaha拥有版权或经许可可以使用其它公司的版权。根据版权法和其它相关法律规定，用户不得传播通过保存或录制这些内容所得的媒体，或与本产品中此类内容相同或类似的媒体。
 - * 上述内容包括计算机程序、伴奏风格数据、MIDI数据、WAVE数据、录音数据、乐谱、乐谱数据等。
 - * 您可以发布利用这些内容演奏和制作的音乐，无需Yamaha公司的许可。

■ 关于本说明书

- 为便于您理解使用说明书的内容，本公司已经依据国家的相关标准尽可能的将其中的英文表述部分翻译成中文。但是，由于（音乐上旋律、节奏、曲目等的）专业性、通用性及特殊性，仍有部分内容仅以原文形式予以记载。如您有任何问题，烦请随时与本公司客服联系（热线：400-051-7700）。
- 型号名称末尾的字母（“B”或“RD”）为乐器的颜色信息。例如，“B”代表“黑色”，“RD”代表“红色”。由于仅代表颜色，在本手册中省略这些字母。
- iPhone、iPad、iPod touch和Lightning是Apple Inc.在美国和其它国家或地区的注册商标。
- Android™是Google LLC的商标。
- IOS是Cisco在美国和其它国家或地区的商标或注册商标并具有使用许可证。
- 本使用说明书中所使用的公司名和产品名都是各自公司的商标或注册商标。

可兼容格式



GM System Level 1

“GM System Level 1”（通用 MIDI 系统标准 1）是在 MIDI 标准的基础上制定的，它确保任何兼容 GM 的音乐数据均能在任何兼容 GM 的音源发生器上准确无误地播放出来，而不论厂商如何。

感谢您购买**keytar** Yamaha电子琴！

肩背式合成器键盘不仅可以像键盘乐器一样弹奏，还可以像吉他一样背在肩上进行弹奏。此外，将乐器连接至智能设备中的应用程序“Chord Tracker”，可提供功能强大的工具使您可以跟随喜爱的乐曲一起弹奏。

为了充分利用本乐器高级而又方便的功能，我们建议您仔细阅读本说明书。也建议您将本说明书放置于安全便捷的地方，以便将来随时参阅。

关于说明书

本乐器具有以下文档和参考材料。



Owner's Manual（使用说明书）（本书）

介绍如何开始使用乐器以及如何使用该乐器的主要功能Jam功能。如需更多信息，请参见下述在线说明书“参考说明书”。



Reference Manual（参考说明书）（在线说明书）

包含更多详细的信息。

要获取在线说明书（PDF），请访问Yamaha Downloads网站，然后输入型号名称搜索所需文件。

Yamaha Downloads

<https://download.yamaha.com/>

包含附件

- 使用说明书 x1
- AC电源适配器* x1
- 背带 x1
- MIDI分支电缆 x1
- Online Member Product Registration
（在线会员产品注册） x1
- 保证书 x1

*根据地区的不同，可能不含此项。请与当地Yamaha经销商确认。

目录

特性.....	11
面板组件功能	12
设置.....	16
尝试演奏各种乐器音色.....	21
使用 Jam 功能进行弹奏.....	23
备份和初始化.....	31
故障排除.....	32
技术规格.....	33
索引.....	35

特性

便捷强大的演奏功能 第23页

使用Jam功能，您可以跟随喜爱的乐曲一起弹奏。只需将乐器连接至免费应用程序“Chord Tracker”，便可以跟随储存在智能设备中的乐曲一起弹奏。无论按下哪个琴键，音符都将自动与乐曲匹配，您无需担心指法，甚至无需了解恰当的音阶和和弦。您可以忘我地进行弹奏，仿佛与自己喜爱的艺术家合奏。

请至Yamaha网站查看与“Chord Tracker”兼容的设备信息。

实现真实弹奏的控制接口 第15, 22页

除弯音轮和调制轮以外，乐器的旋钮可控制各种效果器，为您带来出色的表现力和生动的演奏。

细长轻质的机身

超轻机身仅重1.5 kg，外形纤薄易于携带。您还可以在电池供电下使用本乐器，随处尽享弹奏之乐。

面板组件功能

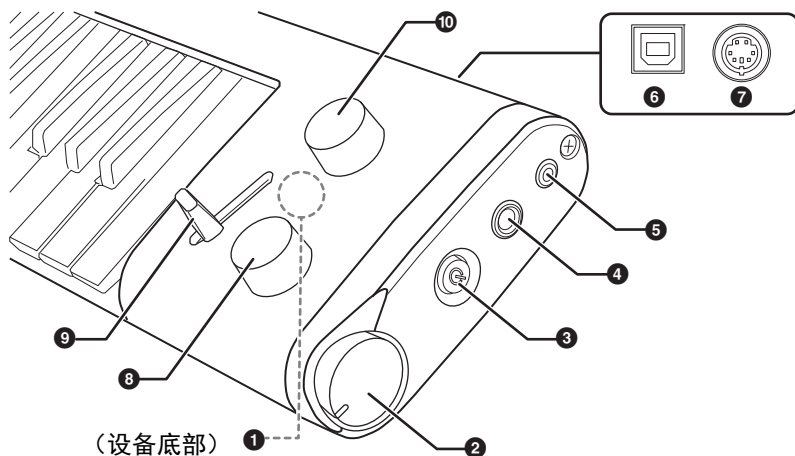

❶ DC IN（直流输入）插孔（第17页）

用来连接AC电源适配器。

❷ [VOLUME]轮（第19页）

用于调节总体音量。

❸ [⏻]（待机/开机）开关（第19页）

用于打开电源或设置为待机状态。

❹ [LINE OUT]插孔（1/4" 单声道耳机）

用于在大型场馆中以高音量演奏时连接有源音箱或调音台（带1/4"单声道耳机插头）。要控制LINE OUT音量，请调整连接音频设备的音量。

须知

为避免可能的损坏，要首先打开本乐器的电源，然后打开外接设备。关闭时，首先关闭外接设备的电源，然后是本乐器。

❺ [AUX IN]插孔（3.5 mm，迷你立体声耳机）

用于输入音频播放器的声音，从（带3.5 mm迷你立体声耳机插头）乐器的内置扬声器中可以听到这个声音。要调整[AUX IN]插孔的输入音量，请在音频设备上调整音频播放音量。

须知

为避免设备的损坏，请先打开外接设备的电源，然后打开本乐器的电源。关闭时，首先关闭本乐器的电源，然后是外接设备的电源。

6 [TO HOST]端口 (第27页)

用于使用USB电缆连接计算机或智能设备,实现MIDI数据或音频数据的发送/接收(使用USB音频接口功能)。有关USB音频接口功能的详细说明,请参见“参考说明书”。发送/接收MIDI数据时,您可能需要调出Function设置(详见下列“MIDI发送/接收”)。

7 [MIDI]端口

用于通过附带的MIDI分支电缆和标准MIDI电缆(另售)连接其它MIDI设备。发送/接收MIDI数据时,您可能需要调出Function设置(详见下列“MIDI发送/接收”)。

8 [SELECT]旋钮 (第21页)

用于选择在键盘上弹奏的音色。选定的音色名称将出现在显示屏上。当[FUNCTION]按钮指示灯亮起时,该旋钮作为功能的值选择器使用。

9 [EFFECT]选择器 (第22页)

用于选择应用至音色的效果器。该选择器与[EFFECT CONTROL]旋钮结合使用。

10 [EFFECT CONTROL]旋钮 (第22页)

用于设置[EFFECT]选择器所选效果器的值。顺时针转动旋钮将增加效果器的深度。

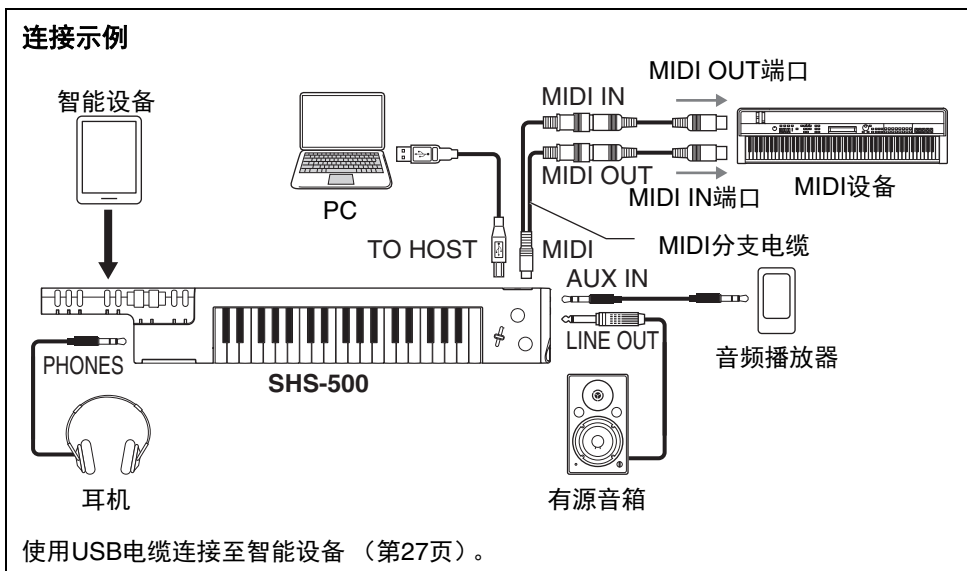

MIDI发送/接收

请确保MIDI发送/接收端口与Function菜单“MIDI Select”设置的值相匹配。重复按下[FUNCTION]按钮调出显示屏顶部的“MIDI Select”,然后转动[SELECT]旋钮在底部选择一个适当的值:“USB MIDI”(TO HOST)或“MiniMIDI”(MIDI)。

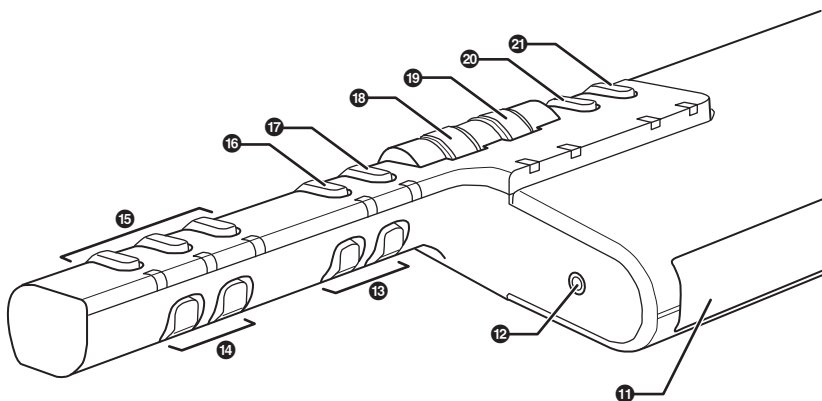

11 显示屏

显示当前设置。

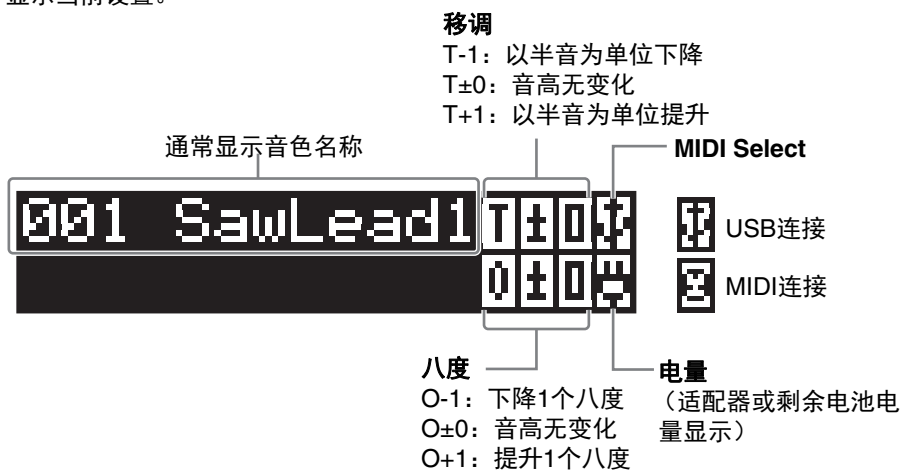

12 [PHONES]插孔

用于连接立体声耳机的迷你立体声耳机插头（3.5 mm）。当耳机连接至该插孔时，乐器的内置扬声器自动停止发出声音。但是，[LINE OUT]插孔将持续输出与[PHONES]插孔相同的声音。

⚠ 注意

为了避免听力损伤，请勿长时间以高音量使用耳机。

13 [OCTAVE]按钮[-][+]

用于将键盘的音高向上或向下调节一个八度。同时按下可以重置为默认设置。当前设置会出现在显示屏中。

14 [TRANSPOSE]按钮[-][+]

用于将键盘的音高向上或向下移调半音。同时按下可以重置为默认设置。当前设置会出现在显示屏中。

15 [◀◀] (快退), [▶/||] (播放/暂停), [▶▶] (快进)

未连接至应用程序时: 播放控制按钮用于内部示范曲 (第24页)。

连接至“Chord Tracker”应用程序时: 按钮用于控制智能设备中乐曲的播放/暂停 (第28页)。

16 [JAM]按钮 (第28页)

每次按下按钮, 将打开Jam功能 (指示灯亮起), 按顺序选择Jam模式, 然后关闭Jam功能 (指示灯熄灭)。

17 [SUSTAIN]按钮

按住该按钮时, 弹奏的音符会有较长的延音。

18 [PITCH]弯音轮

用于添加顺滑的音高变化至键盘上弹奏的音符中。向上滚动弯音轮可调高音调, 向下滚动则可调低音调。

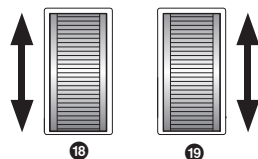

19 [MODULATION]调制轮

用于将颤音效果作用于键盘上弹奏的音符中。向上滚动调制轮可增加效果深度, 向下滚动则降低深度。如果通过Function模式设置[MODULATION]调制轮, 也可以像[EFFECT CONTROL]旋钮 (10) 一样用于控制效果深度。有关详细操作, 请参见第22页底部的“注”。

20 [FUNCTION]按钮

进入Function模式 (指示灯亮起)。Function模式可用于调音和MIDI通道选择等各种设置。有关详细说明, 请参见第10页所述的在线说明书“参考说明书”。

如何设置: 重复按下[FUNCTION]按钮调出显示屏上部的Function菜单, 然后转动[SELECT]旋钮 (8) 在显示屏底部选择值。

要从Function模式退出, 请按下[EXIT]按钮 (21) (指示灯熄灭)。

注

当退出Function模式时, 最后进行的Function设置将被记忆, 并在再次进入该模式时自动调出。

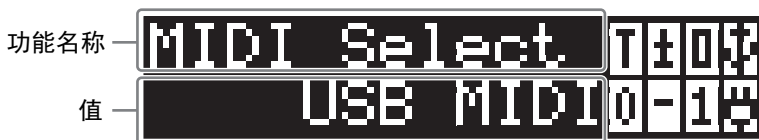

21 [EXIT]按钮

退出Function模式。

设置

装上背带

如下图所示，将附带的背带牢固地安装在乐器的背带钉上。
背带包含一个调节器，可以根据需要调节背带长度。

⚠ 注意

- 本背带专为本款乐器设计。请勿用作其它用途。
- 使用背带时，请确保背带牢固地安装于乐器上。
- 请勿用背带将乐器提起。否则可能造成乐器损坏或人员受伤。
- 请勿松开固定背带钉的螺丝。

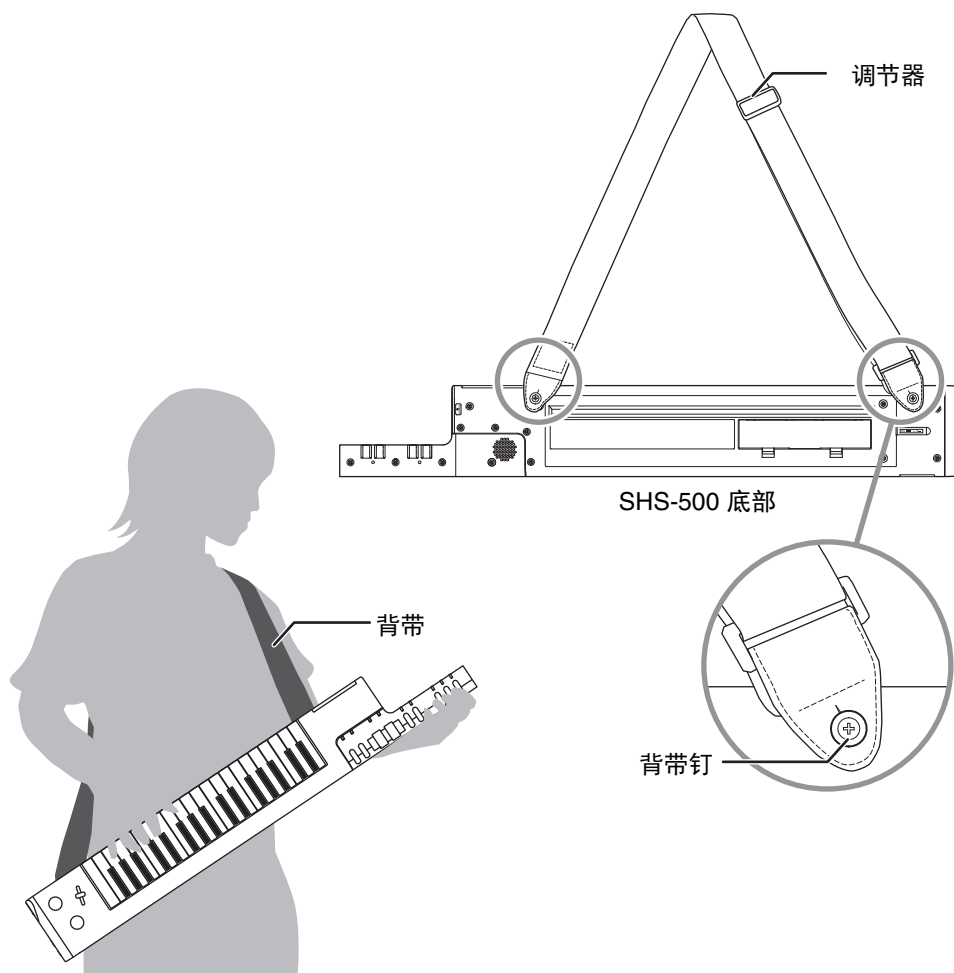

电源要求

本乐器可通过AC电源适配器或电池进行供电。

使用AC电源适配器

按照图中所示的顺序牢固连接AC电源适配器。

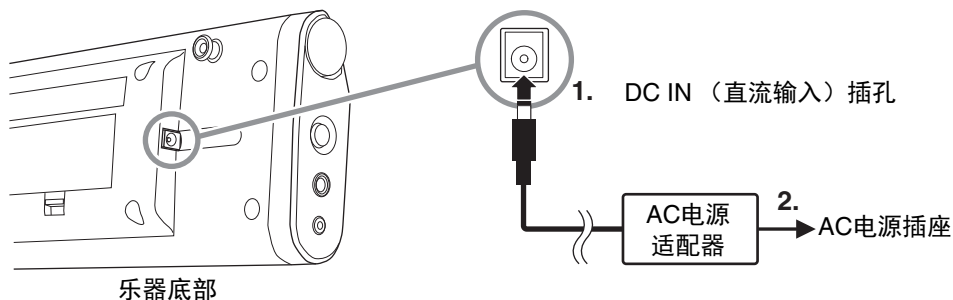

⚠ 警告

- 只能使用规定的AC电源适配器（第34页）。使用不适当的适配器可能会导致本乐器损坏或过热。
- 当使用带有可移动插头的AC电源适配器时，请确保插头附属于AC电源适配器。单独使用插头可能造成触电或火灾。
- 安装插头时请牢记不要碰触金属部分。为避免触电、短路或设备损坏，注意AC电源适配器和插头之间不要有灰尘。

⚠ 注意

安装本产品时，务必保证使用的AC电源插座伸手可及。如果发生问题或故障，请立即断开电源开关并从电源插座中拔下插头。

注

断开AC电源适配器时，颠倒上述顺序进行操作。

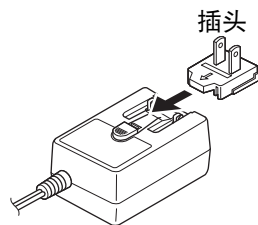

如图所示滑入插头。
您所在地区的插头形状可能有所不同。

使用电池

如果用电池为本乐器供电，请使用5号碱性电池（LR6）/锰电池（R6）或镍金属氢化电池（可充电镍氢电池）。

设置电池类型

根据所使用的电池类型，您需要改变本乐器的电池类型设置。如需改变设置，必须打开本乐器电源，然后选择想要使用的电池类型。碱性电池和锰电池为默认选项。重复按下[FUNCTION]按钮选择“Battery”，然后旋转[SELECT]旋钮选择电池类型“Alkaline”（碱性电池和锰电池）或“Ni-MH”（可充电镍氢电池）。

须知

错误设置电池类型会缩短电池的寿命。确保设置正确的电池类型。

1. 确保本乐器电源已关闭。
2. 打开乐器底部面板上的电池盒盖。
3. 装入六节新电池，确保按电池盒内标出的极性符号安装。

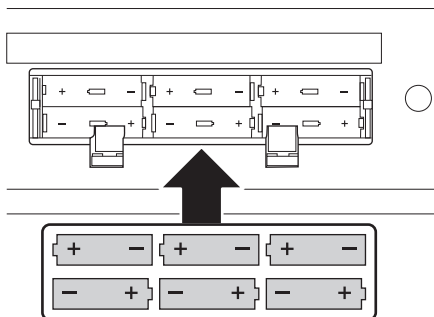

4. 重新装上电池盒盖，并注意牢固地锁定位。

须知

- 使用电池情况下连接或断开电源适配器可能导致关机，数据可能丢失。
- 电池电量不足以维持正确操作时会出现下述现象：音量降低、声音失真及其它问题。如果发生此类情况，请用新电池或已充电的电池替换旧电池。

注

- 本乐器不可用来为电池充电。在充电时，请务必只使用规定的充电设备。
- 如果本乐器在装有电池的情况下连接AC电源适配器，供电来源会自动切换到电源适配器。

打开电源/待机

1. 将[VOLUME]轮调到最小。
2. 按下[⏻]（待机/开机）开关接通电源。

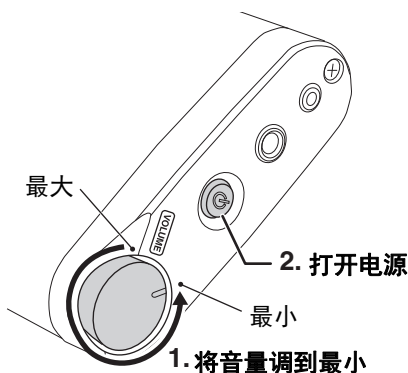

正常显示后，产品名称出现在显示屏上。



一边弹奏键盘一边调节音量。

如果总体音量偏低或听不见任何声音，请在第32页确认“故障排除”。

⚠ 注意

请勿长时间持续以很高或令人不适的音量使用本乐器或耳机，否则可能会造成永久性听力损害。

须知

打开电源时，请勿尝试其它操作，如按下琴键等。否则可能会造成乐器故障。





3. 按住[⏻]（待机/开机）开关约1秒钟可以关闭电源。

⚠ 注意

即使关闭电源开关，仍有极少量的电流流向本产品。预计长时间不使用本产品时，请务必将电源线从AC电源插座拔出。

供电状态

您可以在显示屏右上角确认供电来源。

			
AC电源适配器	电池：满	电池：一半 请马上更换。	电池：低 电源即将关闭。

设定自动关机功能

为避免不必要的电力消耗，本乐器配有自动关机功能，设备处于不操作状态一段时间后，能够自动关闭电源。电源自动关闭前需要消耗的时间量默认为30分钟，您可以通过Function菜单改变设置（更多详细说明，请参见参考说明书）。

禁用自动关机

1. 本乐器打开时，关闭电源。
2. 按住键盘上的最低音琴键的同时，打开电源。
短暂出现“AutoOff Disabled”的消息。

启用自动关机

要启用自动关机功能，请通过Function模式或初始化乐器以更改设置（第31页）。

须知

- 本乐器的某些数据在电源关闭时会被保留（第31页）。
- 如果您的乐器连接到如功放和计算机等其它设备并且在30分钟内不打算使用，如使用说明中所述，我们建议您关闭所有设备。这样做可以避免损坏其它设备的风险。如果您不希望乐器在连接至其它设备时自动关机，请禁用自动关机功能。

尝试演奏各种乐器音色

选择并演奏一种音色

您可以将键盘音色更改为另一种乐器的音色，如弦乐、电钢琴等。

注

如果[FUNCTION]按钮亮起，按下[EXIT]按钮将其关闭，因为[SELECT]旋钮的行为取决于[FUNCTION]按钮是否亮起。

1. 旋转[SELECT]旋钮。

可以在显示屏中看到选中的音色名称。

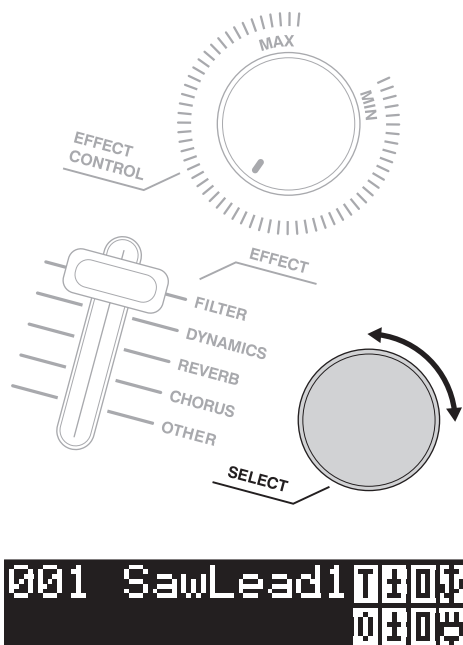

注

有关可用的音色列表，请参见参考说明书。

应用效果

效果器可提升音色，改变键盘的力度灵敏度。

1. 使用[EFFECT]选择器选择需要的效果器。
2. 转动[EFFECT CONTROL]旋钮更改选中效果器的深度。

顺时针转动旋钮将增加效果深度。当旋钮完全转向逆时针方向时，没有效果应用至声音。
选择另一个音色，重置已设置的效果器的深度。

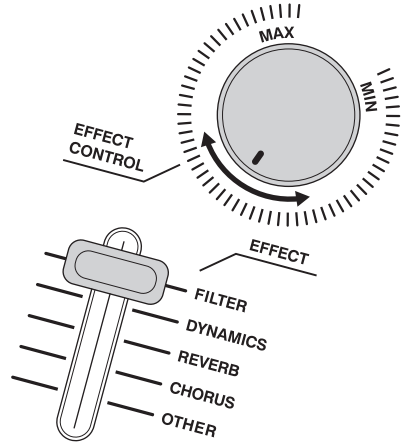

FILTER	更改声音的特性。
DYNAMICS	设置键盘的力度灵敏度。数值较低，键盘动态将产生较大的音量变化——换言之，带来更强的灵敏度，更容易产生宽广的动态变化。数值越高，产生更均衡的响应——换言之，带来更低的灵敏度，弹奏中更容易产生低音。
REVERB	添加混响
CHORUS	添加合唱
OTHER	添加由Function选择的DSP效果器参数。 默认设置下，自动调出最适宜选定音色的DSP类型。

DSP效果器类型可通过Function进行选择。要进行该操作，重复按下[FUNCTION]按钮调出Function菜单，选择显示屏上半部分的“DSP Type”，然后转动[SELECT]旋钮在显示屏下半部分选择需要的类型。要从Function模式退出，请按下[EXIT]按钮（指示灯熄灭）。有关DSP类型的详细说明，请参见在线说明书“参考说明书”。

注

[EFFECT CONTROL]旋钮功能可分配至[MODULATION]调制轮（第15页），这样可以实时地提升或更改效果，您可以右手弹奏键盘，左手使用[MODULATION]调制轮。要进行该操作，重复按下[FUNCTION]按钮调出Function菜单，选择显示屏上半部分的“Modulation”，然后转动[SELECT]旋钮在显示屏下半部分选择“EfctCtrl”。

使用Jam功能进行弹奏

关于Jam功能

这个酷炫强大的功能可让您跟随储存在智能设备中的乐曲一起弹奏，只需使用智能设备中的应用程序“Chord Tracker”即可实现。无论您按下哪个琴键，音符都将自动与乐曲匹配，无需担心指法，甚至无需了解恰当的音阶和和弦！

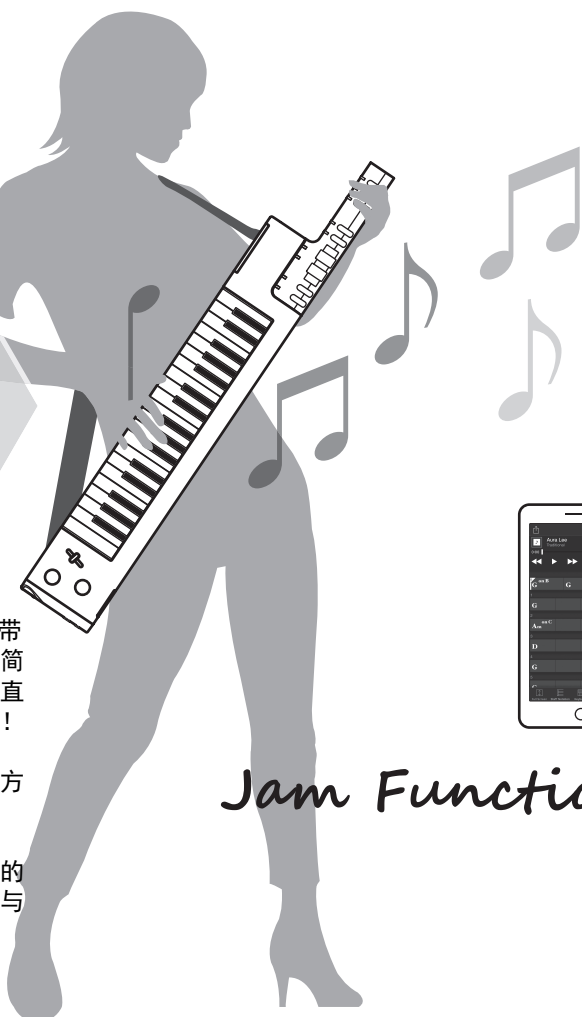

与您喜爱的乐曲合奏！

快来尝试Jam功能并享受它带来的乐趣吧——带来了非常简单的音乐演奏方法，您可以直接弹奏任意琴键和任意风格！

在您开始深入前，建议您全方位了解Jam功能的特性和操作，以便充分利用乐器的功能。因此，请仔细阅读随后的内容，使用预设示范曲尝试与Jam功能一同弹奏。



Jam Function

体验Jam功能

预设示范曲能够让您充分体验Jam功能，无需连接智能设备应用程序，即可自动激活Jam功能，选择合适的Jam模式。只需开始播放示范曲，即可享受一起弹奏的乐趣！

选择示范曲

本乐器提供3首示范曲，可通过按下[▶/|||]（播放/暂停）按钮进行选择（指示灯闪烁）。选择示范曲将自动激活Jam功能并开启重复播放所有乐曲。示范曲的名称将出现在显示屏中。

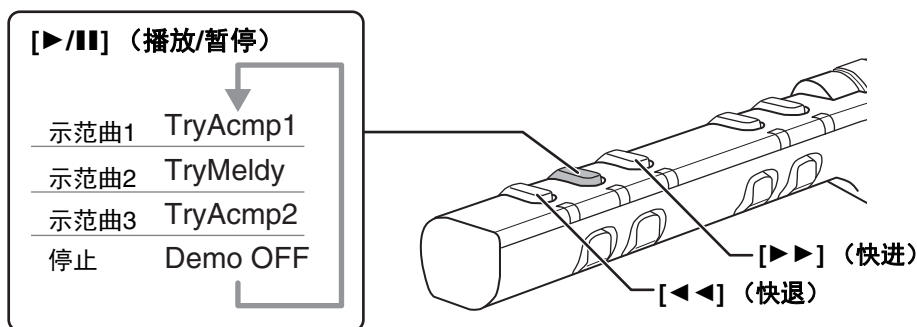

要停止播放，重复按下[▶/|||]（播放/暂停）按钮直到指示灯熄灭。

跟随示范曲进行弹奏

■ 示范曲：TryAcmp1

建议音色：001 SawLead1，Jam模式：Backing

自动选择Jam模式“Backing”（第29页）。

该模式适合弹奏背景音乐。跟随示范曲进行弹奏！

跟随示范曲弹奏背景音乐

开始前，请试着感受乐曲的节奏。然后与音乐一起弹奏和弦。实际上您可以弹奏任何键。

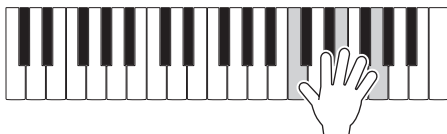

当您熟悉乐曲后，可尝试更改琴键位置弹奏和弦！

听上去怎么样？通过强大的Jam功能，无论您弹奏什么，都可以获得惊人的音乐效果！试着在键盘上使用不同的节奏音调弹奏和弦。



小技巧



乐曲播放时查看显示屏，您将看到如“C m7”等标志随着乐曲的播放依次显示。这些标志是乐曲中使用的和弦。由于乐曲的和弦一直在变化，所以即使在Jam模式下重复演奏相同的键，也会产生不同的音符及和弦。（根据和弦接续，音符可能不更改。）当您熟悉后，便可以将弹奏的节奏与显示屏中出现的和弦变化时间相匹配，并为乐曲添加专业的背景声音。

■ 示范曲：TryMeldy

建议音色：006 UnderHeim， Jam模式：Melody B

自动选择Jam模式“Melody B”（第29页）。

该模式适合弹奏旋律。

跟随示范曲弹奏旋律

每次用手指弹奏一个音符（例如：拇指 → 中指 → 小指）。尝试创造有趣的短乐句，享受连续的美妙音乐吧！

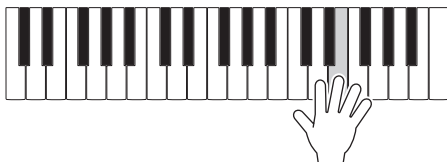

■ 示范曲：TryAcmp2

建议音色：009 E.Piano， Jam模式：1 Finger

自动选择Jam模式“1 Finger”（第29页）。

该模式和“Backing”模式一样，适合弹奏背景音乐。除此之外，该模式在键盘弹奏出的音符中添加了和声，因此您可以仅使用一根手指便可弹奏出完整的背景声部。

跟随示范曲弹奏背景音乐

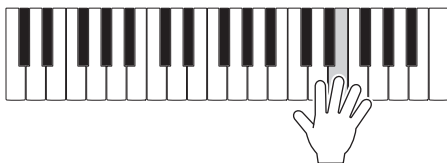

按下一个琴键便可以产生两个或三个音符。

要关闭Jam功能，重复按下[JAM]按钮直到指示灯熄灭。

跟随喜爱的乐曲进行弹奏

现在，让我们跟随储存在智能设备中的乐曲一起弹奏吧。下载“Chord Tracker”，通过USB电缆将键盘连接至应用程序。

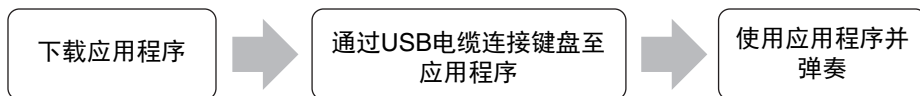

下载应用程序

下载免费应用程序“Chord Tracker”（iOS/Android）。

Chord Tracker（免费）



该应用程序适用于iOS和Android设备。有关发布日期和最新的系统要求，请查看以下网站。

<https://www.yamaha.com/kbdapps/>

USB电缆连接

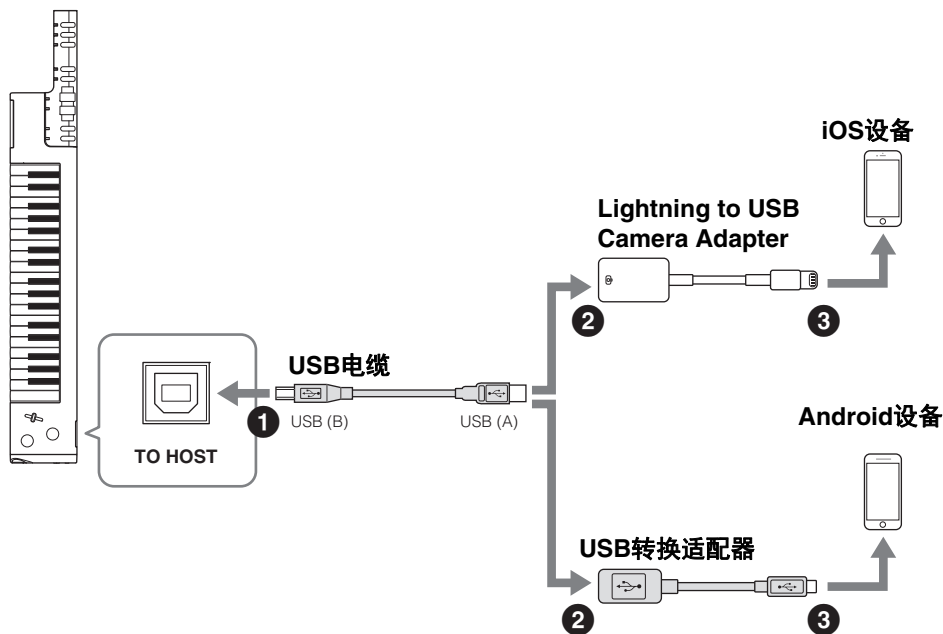

如果设备的接口是USB Micro B:

使用USB Type A母头-USB Micro B公头转换适配器

如果设备的接口是USB Type C:

使用USB Type A母头-USB Type C公头转换适配器

1. 关闭乐器电源，然后将智能设备连接至乐器。

为确保正确的顺序，请遵照上图给出的指示步骤。

连接中所需的物品可能与上图所示的智能设备有所差异。均为另售品。

须知

请使用长度小于3米的AB型USB电缆。切勿使用USB 3.0电缆。

2. 打开乐器。

3. 匹配MIDI发送/接收端口与Function“MIDI Select”设置的值。

重复按下[FUNCTION]按钮调出Function菜单，选择显示屏上半部分的“MIDI Select”，然后转动[SELECT]旋钮在显示屏下半部分选择“USB MIDI”。

使用应用程序并弹奏

1. 提前通过USB电缆连接键盘和应用程序。请参见第27页。

2. 打开“Chord Tracker”，然后选择一首乐曲。

应用程序将自动开始分析所选乐曲，然后在您的智能设备上显示检测到的和弦数据，如下所示。

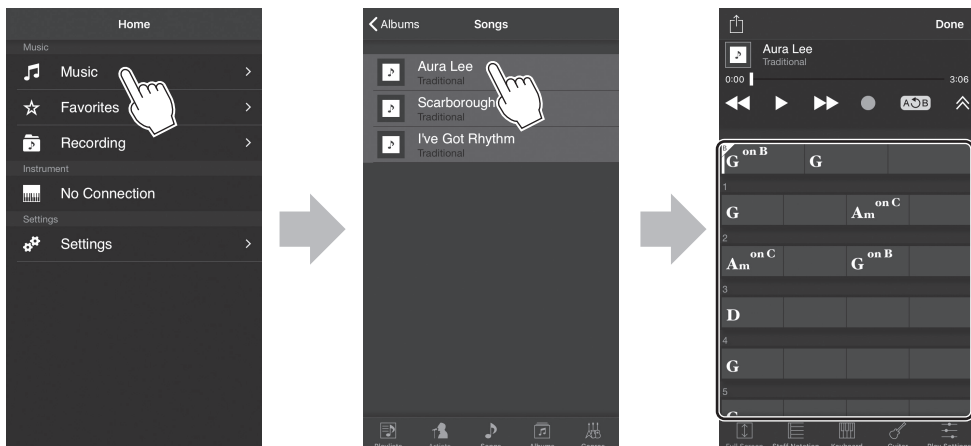

注

Chord Tracker能够以高精度分析并弦数据，但在某些情况下，检测到的和弦进程可能与原始乐曲有所不同。

3. 打开Jam功能。

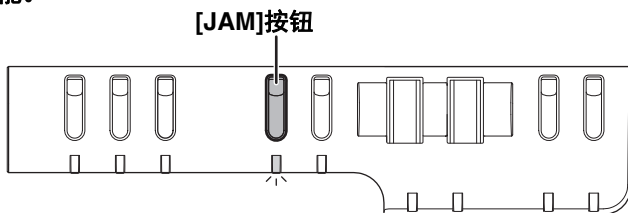

4. 选择一个Jam模式。

乐器具有5种Jam模式（下一页），请选择与想要弹奏乐曲的风格相符的一种。重复按下[JAM]按钮按照顺序选择模式。所选的模式名称出现在显示屏上。



Jam模式

1 Finger	您可以仅使用一根手指弹奏背景声部。 → 第25页有使用预设示范曲的示例。
Backing	适用于弹奏背景声部。 → 第24页有使用预设示范曲的示例。
Melody A	适用于弹奏旋律。
Melody B	按照顺序尝试三种模式：A → B → C 试着找到与您弹奏的风格最匹配的一种。
Melody C	→ 第25页有使用“Melody B”预设示范曲的示例。
Off	关闭Jam功能。

*当您想在键盘上弹奏旋律声部时，应用程序Chord Tracker的“Melody Cancellation”功能将非常实用，因为该功能抑制了乐曲的人声声部。针对该操作，请参见应用程序中附带的说明书。

5. 播放一首乐曲。

使用[◀◀]（快退），[▶/||]（播放/暂停）和[▶▶]（快进）按钮控制应用程序中的乐曲。

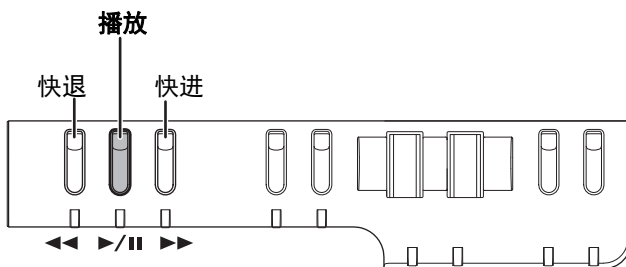

- 使用USB电缆连接时，乐曲从键盘发出声音。

注

一旦乐器开始播放，应用程序开始将和弦信息作为MIDI数据传送至键盘。和弦信息和选定的Jam模式将决定按下琴键时产生的声音。

音量设置

- 当您想要调整乐曲播放和键盘演奏之间的音量平衡时，请调整智能设备上的音量。如果需要进一步的调整，请更改Function菜单的“EQ Type”设置（总体声音）。重复按下[FUNCTION]按钮调出显示屏顶部的“EQ Type”，然后转动[SELECT]旋钮在底部选择值。
- 使用USB电缆连接时，键盘可能产生声音，即便智能设备上的音量已设置到最小。

6. 与乐曲的节奏一同弹奏。

根据选定的Jam模式弹奏专业的声音背景声部或旋律！同时，参见第24页和第25页，确认如何通过Jam功能获得最大的乐趣。



7. 完成您的演奏。

任意时间按下[▶/||]（播放/暂停）按钮可停止播放。同时，多次按下[JAM]按钮可关闭Jam功能（熄灭）并关闭智能设备上的应用程序。

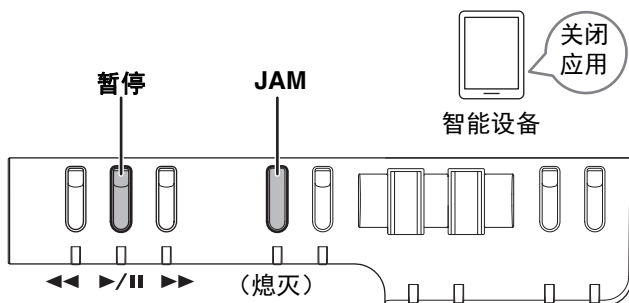

须知

如果在没有关闭应用程序的情况下拔掉USB电缆，示范曲可能无法正确播放，因为这会中断应用程序和乐器之间的连接。

注

- 有关如何使用该应用程序的详细信息，请参见应用程序的说明书。
- 处于Jam模式时无法移调。

备份和初始化

即便您关闭电源，下列数据将自动作为备份文件保留。

备份参数

Function设置：

- Tuning
- EQ Type
- MIDI Select（用于MIDI数据发送/接收的特殊端口；第13页，“MIDI发送/接收”）
- MIDI CH（MIDI通道）
- LoopBack（音频循环返送 开/关设置）
- Battery（电池类型；第18页）
- Auto Off（自动关机；第20页）

* 对于上面没有对应参考页面的项目详情，请参见在线说明书“参考说明书”。

须知

电源关闭时将自动执行备份。当电源在下列情况下关闭时，不执行备份。

- 断开AC电源适配器
- 电源故障
- 低电量或无电

初始化

您可以初始化备份数据。

1. 关闭键盘的电源。
2. 按住最高音键的同时，打开电源，将备份数据初始化至出厂设置。

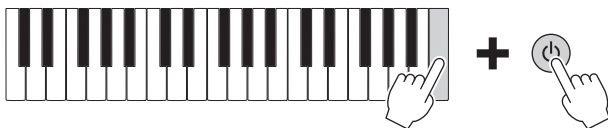

初始化完成后，“Backup Clear”出现在显示屏底部。

故障排除

Q. 总体音量偏低或听不见任何声音。

- A.** 使用[VOLUME]旋钮提升主音量。或顺时针旋转[EFFECT CONTROL]旋钮提升键盘的力度灵敏度（DYNAMICS；第22页）。或调整滤波器值：使用选择器选择“FILTER”，然后使用[EFFECT CONTROL]旋钮调整值。

Q. 乐器无法通过USB电缆连接至应用程序。

- A.** 请确认Function菜单“MIDI Select”已如第27页的步骤3描述一样，设置为“USB MIDI”。再次尝试连接。

Q. 声音中加入了颤音。

- A.** 确认[MODULATION]调制轮已设置到合适位置。向下滚动调制轮，消除颤音效果。

Q. 不能发送/接收MIDI数据。

- A.** 根据使用的端口或功能设置Function。有关说明，请参见第13页上的“MIDI发送/接收”。

Q. 按下[▶/||]按钮后，未播放示范曲。

- A.** 关闭[⏻]（待机/开机）开关，然后再次打开。再次尝试播放操作。

有关其它问题，请参见在线说明书“参考说明书”的故障排除部分。

技术规格

产品名称	电子琴	
音色		AWM立体声采样
	复音（最大值）	48
	音色数	30
	兼容性	GM
效果	混音、合唱、DSP 9种	
示范曲	预设	3首
功能	JAM	有（5种模式）
	总体控制	调音、调制器、弯音范围、滑音、DSP、MIDI选择、移调、八度切换、USB音频接口（44.1 kHz，16 bit，立体声）
控制接口	键盘	37 HQ（高品质）迷你琴键
	其它控制器	PITCH弯音轮、MODULATION调制轮、TRANSPOSE按钮、OCTAVE按钮、RWD按钮、PLAY/PAUSE按钮、FF按钮、SUSTAIN按钮、EFFECT CONTROL旋钮、SELECT旋钮、EFFECT选择器
	显示屏	带背光LCD
连接	[AUX IN]（3.5 mm，迷你立体声耳机插孔）、[LINE OUT]（1/4"单声道耳机插头）、[PHONES]（3.5 mm，迷你立体声耳机插孔）、[TO HOST]、[MIDI]（迷你DIN IN/OUT）、[DC IN]（直流输入）	
声音系统	功放：0.7 W 音箱：3.6 cm	

电源	电源	PA-130B或Yamaha推荐的相当产品 6节5号碱性电池（LR6），锰（R6）电池或 可充电镍氢（HR6）电池
	功耗	- 2W（整机） - 3W（整机和AC电源适配器） （使用PA-130B AC电源适配器时）
	自动关机	有
尺寸（宽 x 深 x 高）/重量		821 mm x 121 mm x 65 mm， 1.5 kg （不含电池）
包含附件		AC电源适配器、背带、MIDI分支电缆、使用说明书、Online Member Product Registration（在线会员产品注册）、保证书 *根据特定地区不同，可能不含此物品。请咨询Yamaha经销商。
另售附件 （在特定地区可能无销售。）		电子琴软包（SC-KB350）

*本使用说明书的内容为出版时最新的技术规格。请至Yamaha网站下载最新版本的使用说明书。技术规格、设备或选购配件在各个地区可能会有所不同，因此如有问题，请与当地Yamaha经销商确认。

索引

[◀◀] (快退).....	15, 24, 29	连接	13
[▶/] (播放 / 暂停).....	15, 24, 29	M	
[▶▶] (快进).....	15, 24, 29	[MIDI] 端口	13
A		[MODULATION] 调制轮.....	15
AC 电源适配器.....	17	O	
[AUX IN] 插孔	12	[OCTAVE] 按钮.....	14
B		OTHER.....	22
八度	14	P	
背带	16	[PITCH] 弯音轮	15
备份	31	R	
C		Reference Manual (参考说明书)	10
Chord Tracker	26	REVERB.....	22
CHORUS	22	S	
初始化.....	31	[SELECT] 旋钮.....	21
D		[SUSTAIN] 按钮	15
DC IN (直流输入) 插孔.....	17	示范曲.....	24
DYNAMICS	22	T	
电池	18	[TO HOST] 端口	13
电源要求	17	[TRANSPOSE] 按钮	14
E		U	
[EFFECT CONTROL] 旋钮.....	22	USB 电缆连接	27
[EFFECT] 选择器	22	V	
[EXIT] 按钮.....	15	VOLUME.....	12
耳机	14	X	
F		显示屏	14
FILTER	22	效果	22
[FUNCTION] 按钮.....	15	Y	
G		移调	14
故障排除	32	音量	19, 29
J		音色	21
[JAM] 按钮.....	15	应用程序	26, 28
Jam 功能.....	23, 28	Z	
Jam 模式.....	29	在线说明书.....	10
技术规格	33	自动关机	20
L			
[LINE OUT] 插孔.....	12		

雅马哈乐器音响（中国）投资有限公司
上海市静安区新闻路1818号云和大厦2楼
客户服务热线：4000517700
公司网址：<http://www.yamaha.com.cn>

厂名：雅马哈电子（苏州）有限公司
厂址：江苏省苏州市苏州新区鹿山路18号

Yamaha Global Site
<https://www.yamaha.com/>
Yamaha Downloads
<https://download.yamaha.com/>

Manual Development Group
© 2018 Yamaha Corporation
2018年7月发行 CSES*.*-**A0

VAF5680